

Instrukcja Obsługi

Bruksanvisning

Käyttöohje

دليل التركيب

KDD60VXE-2

SPIS TREŚCI

PL

UWAGI I SUGESTIE	3
WŁAŚCIWOŚCI TECHNICZNE	6
INSTALACJA	8
UŻYTKOWANIE	16
KONSERWACJA	18

INNHOLD

NO

ANBEFALINGER OG FORSLAG	20
EGENSKAPER	23
INSTALLASJON	25
BRUK	33
VEDLIKEHOLD	35

SISÄLTÖ

FI

OHJEET JA SUOSITUKSET	37
MITAT JA OSAT	40
ASENNUS	42
KÄYTTÖ	50
HUOLTO	52

الفهرس

SA

ارشادات و اقتراحات	54
الخصائص	57
التركيب	59
الاستخدام	67
عملية الصيانة	69

UWAGI I SUGESTIE

- △ Instrukcja obsługi dotyczy różnych modeli niniejszego urządzenia. Dlatego też w niektórych jej miejscach można znaleźć opisy, które nie dotyczą tego konkretnego urządzenia.

MONTAŻ

- Producent nie ponosi odpowiedzialności za ewentualne szkody spowodowane przez nieprawidłową instalację lub użytkowanie.
- Minimalna bezpieczna odległość od powierzchni gotowania do krawędzi okapu powinna wynosić co najmniej 650 mm (niektóre modele mogą zostać zainstalowane niżej; patrz odpowiedni rozdział zawierający wymiary robocze i montażowe).
- Sprawdzić, czy napięcie w sieci elektrycznej odpowiada danym umieszczonym na tabliczce znamionowej znajdującej się wewnątrz okapu.
- Dla urządzeń klasy I należy sprawdzić, czy sieć elektryczna wyposażona jest w odpowiednie uziemienie.

Podłączyć wyciąg do komina dymnego przy pomocy rury o średnicy minimalnej 120 mm. Trasa rury powinna być możliwie najkrótsza.

- Okapu nie należy podłączać do kanałów dymowych, przez które odprowadzane są dymy powstające na skutek spalania (na przykład z grzejników, kominów).
- Jeżeli okap używany jest w połączeniu z kuchenkami nieelektrycznymi (np. gazowymi), należy zagwarantować odpowiedni poziom wentylacji lokalu tak, aby zapobiec powrotowi spalin z komina. Kuchnia musi mieć otwór wentylacyjny bezpośrednio na zewnątrz tak, aby zapewnić dopływ świeżego powietrza. Jeżeli okap używany jest w połączeniu z kuchenkami nieelektrycznymi, podciśnienie w pomieszczeniu nie może przekraczać 0,04 mbar, aby zapobiec powrotowi spalin.
- Powietrze nie może być odprowadzane przez rurę elastyczną używaną do odprowadzania spalin z urządzeń zasilanych gazem lub innymi paliwami (nie używać z urządzeniami, które pobierają powietrze z pomieszczenia).
- Jeżeli kabel zasilający zostanie uszkodzony, w celu uniknięcia sytuacji zagrożenia powinien zostać wymieniony przez producenta lub wykwalifikowanych pracowników serwisu.

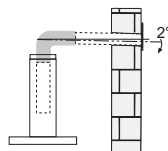
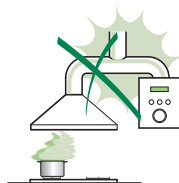

- Jeśli instrukcja instalacji kuchenki gazowej wskazuje na potrzebę zastosowania większej odległości niż podana powyżej, należy to wziąć pod uwagę. Należy przestrzegać wszystkich norm dotyczących odprowadzania powietrza.
- Używać wyłącznie śrub oraz osprzętu typu odpowiedniego dla danego okapu.
Ostrzeżenie: brak śrub lub elementu osprzętu zgodnych z instrukcją może być przyczyną porażenia prądem.
- Przyłączyć okap do sieci zasilającej, montując wyłącznik dwubiegunowy o otwarciu styków co najmniej 3 mm.
- Niniejszy okap może być używany w połączeniu z kuchenką gazową o następującej charakterystyce:
- Moc maksymalna 12,4 kW
- 5 palników, tak jak to pokazano na ilustracji

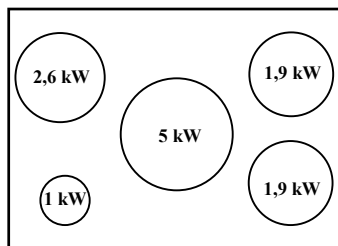

UŻYTKOWANIE

- Okap został zaprojektowany wyłącznie do użytku domowego, do eliminacji zapachów kuchennych.
- Okapu nie należy używać do celów innych niż te, do których jest on przeznaczony.
- Nie wolno nigdy pozostawiać wolnego ognia o dużej intensywności pod działającym okapem.
- Należy dokonać regulacji intensywności płomienia w taki sposób, aby znajdował się wyłącznie pod naczyniem do gotowania i nie wydostawał się z pod niego.
- Nie zostawiać naczyń do smażenia bez nadzoru podczas użycia: przegrzany olej może się zapalić.
- Nie zapalać potraw pod okapem: może to być przyczyną pożaru.
- Niniejsze urządzenie może być używane przez dzieci w wieku poniżej 8 lat oraz osoby niepełnosprawne fizycznie lub umysłowo oraz bez doświadczenia lub wiedzy na temat jego działania, powinni oni zostać jednak poinstruowani i skontrolowani w kwestii obsługi urządzenia przez osoby odpowiedzialne za ich bezpieczeństwo. Należy upewnić się, że dzieci nie będą bawiły się urządzeniem. Czyszczenie i konserwacja urządzenia nie powinny być wykonywane przez dzieci, chyba że są one nadzorowane.
- Niniejsze urządzenie nie może być używane przez osoby (w tym dzieci) niepełnosprawne fizycznie lub umysłowo oraz bez doświadczenia lub wiedzy na temat jego działania; użytkownicy powinni zostać poinstruowani i skontrolowani w kwestii obsługi urządzenia przez osoby odpowiedzialne za ich bezpieczeństwo.



- „**UWAGA:** części zewnętrzne mogą stać się bardzo gorące, jeżeli używane są razem z urządzeniami przeznaczonymi do gotowania”.

KONSERWACJA

- Wyłączyć urządzenie lub odłączyć je od źródła zasilania elektrycznego przed przystąpieniem do wszelkich prac związanych z czyszczeniem i konserwacją.
- Umyc i/lub wymienić filtry po określonym czasie (zagrożenie pożarowe).
- Filtry przeciwłuszczone należy myć co 2 miesiące lub częściej w razie użytkowania intensywnego, można je myć w zmywarce.
- Filtry z węgla aktywnego nie są przeznaczone do mycia ani regeneracji i należy je wymieniać co około 4 miesiące użytkowania lub częściej, jeśli używane są bardzo intensywnie.
- „Istnieje ryzyko pożaru, jeżeli czyszczenie nie będzie przeprowadzane zgodnie ze wskazówkami”.
- Zaleca się czyszczenie okapu przy pomocy wilgotnej ściereczki i neutralnego płynu do mycia.



Symbol — znajdujący się na urządzeniu lub na jego opakowaniu oznacza, że nie wolno danego urządzenia wyrzucać razem ze zwykłymi odpadami domowymi. Zużyty produkt należy przekazać do centrum zbiórki odpadów, specjalizującego się w recyklingu komponentów elektrycznych i elektronicznych. Likwidując produkt w sposób właściwy, przyczyniasz się do zapobiegania ewentualnym ujemnym wpływom na środowisko naturalne oraz na zdrowie ludzi, które mogłyby powstać w wyniku niewłaściwej likwidacji. Szczegółowe informacje na temat recyklingu tego produktu można uzyskać w urzędzie miasta/ gminy, lokalnych instytucjach zajmujących się likwidacją odpadów lub w sklepie, w którym produkt został zakupiony.

WŁAŚCIWOŚCI TECHNICZNE

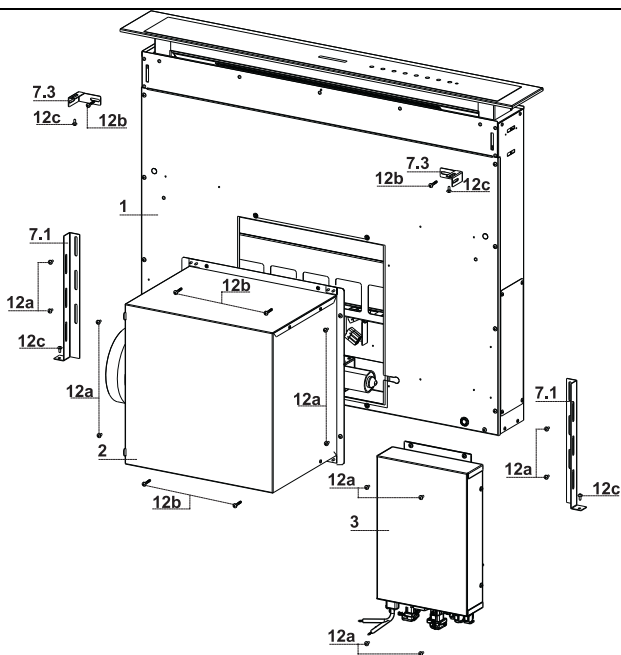

Części urządzenia

Nr	Ilość	Części urządzenia
1	1	Ostona okapu razem z: kontrolkami, oświetleniem, filtrami
2	1	Silnik
3	1	Moduł elektryczny
Nr	Ilość	Elementy montażowe
7.1	2	Podpórki mocujące osłonę przeciwbryzgową
7.3	2	Podpórki boczne
12a	12	Śruby 3.5 x 9.5
12b	6	Śruby M4 x 8
12c	4	Śruby 4 x 15
Ilość	Dokumentacja	
1	1	Instrukcja obsługi

Wymiary

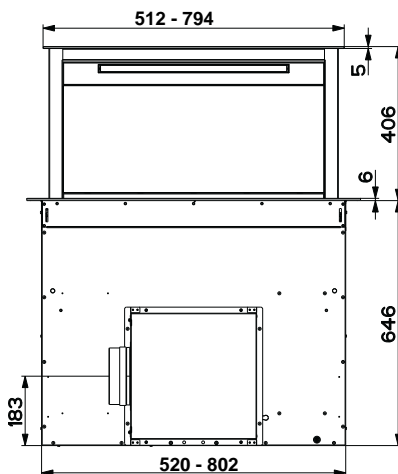
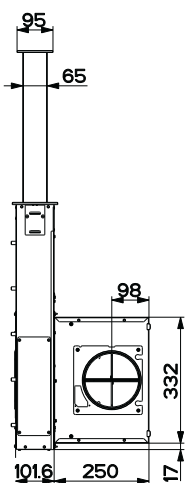
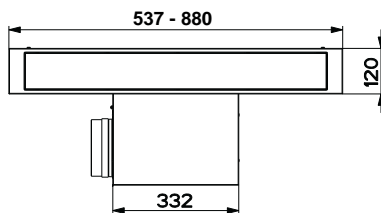
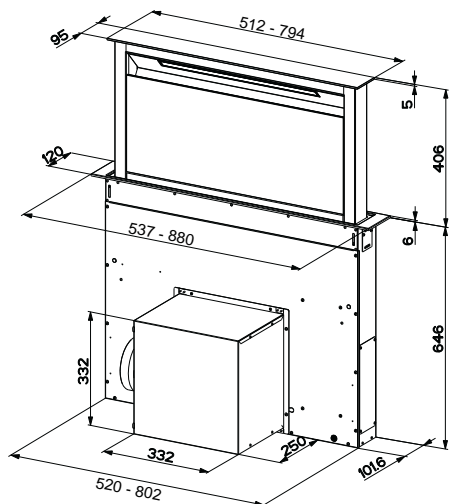

INSTALACJA

Okap ten jest zaprojektowany w celu użytkowania w pomieszczeniach kuchennych w:

- **Wersji wyciągu:** Wyciąganie oparów na zewnątrz.
- **Wersji recyrkulacyjnej:** Recyrkulacja wewnętrzna oparów.

Kolejność wykonywanych czynności - Montaż

- Przewiercanie powierzchni bazowej i montaż okapu
- Podłączenia
- Sprawdzenie działania
- Utylizacja opakowania

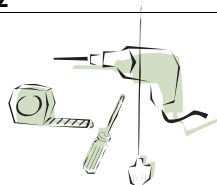

Przewiercanie powierzchni wspornikowej

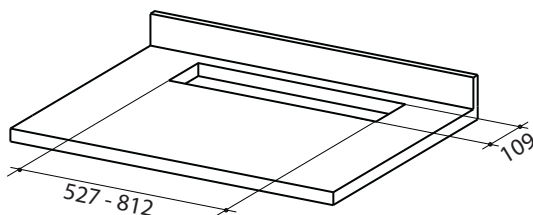

WAŻNE

Minimalna odległość pomiędzy otworem na płytę grzejącą a otworem na okap musi wynosić przynajmniej 3-5 cm w zależności od wytrzymałości użytego materiału płyty grzejnej.

Wkładanie korpusu okapu do powierzchni górnej

- Okap jest przystosowany do montażu przedniego grupy silnika.

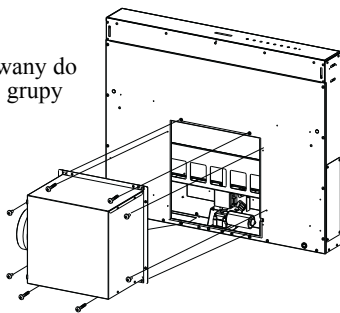

- Jeżeli ustawienie mebli kuchennych jest inne, należy przewidzieć montaż grupy silnika od tyłu, w tym celu należy zdemonstrować zamocowaną z tyłu korpusu okapu zaślepkę i zamocować ją z przodu. Należy zmienić także położenie przewodu i przelotki, używając do tego celu otworu po przeciwnej stronie (A).

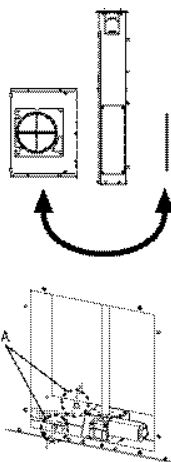

- Włożyć korpus okapu na wcześniej nawierconą powierzchnię mocowania.
- Wycentrować korpus okapu zgodnie ze środkiem płyty kuchennej.

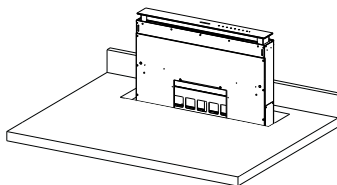

- Przy pomocy wspornika podnieść korpus okapu do momentu, aż przednia część nie wyjdzie ponad powierzchnię.

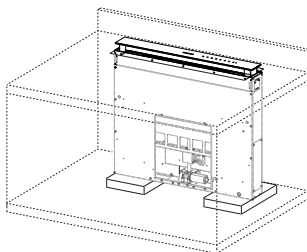

Mocowanie wsporników dolnych

- Przy pomocy śrub **12a** znajdujących się na wyposażeniu przymocować wsporniki **7.1** z przodu do korpusu okapu.

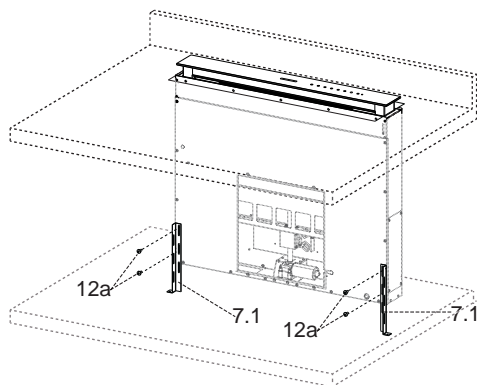

- Używając poziomnicy, ustawić w pionie korpus okapu oraz przymocować go do powierzchni dolnej przy pomocy znajdujących się na wyposażeniu 2 śrub **12c**.

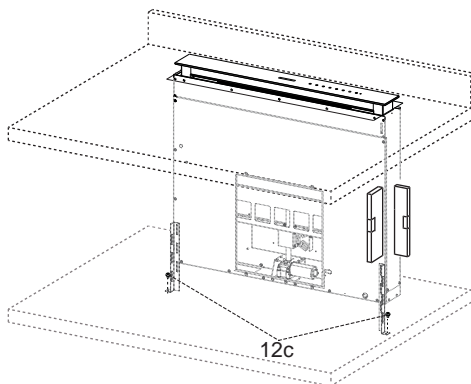

- Wkręcić ostatecznie śruby **12a**.

Mocowanie wsporników grupowych

- Przy pomocy śrub **12b** znajdujących się na wyposażeniu przymocować wsporniki **7.3** do korpusu okapu.
- Przymocować przy pomocy znajdujących się na wyposażeniu śrub **12c** drugą część wspornika **7.3** do ścianek bocznych mebla lub do ściany tylnej strefy gotowania.

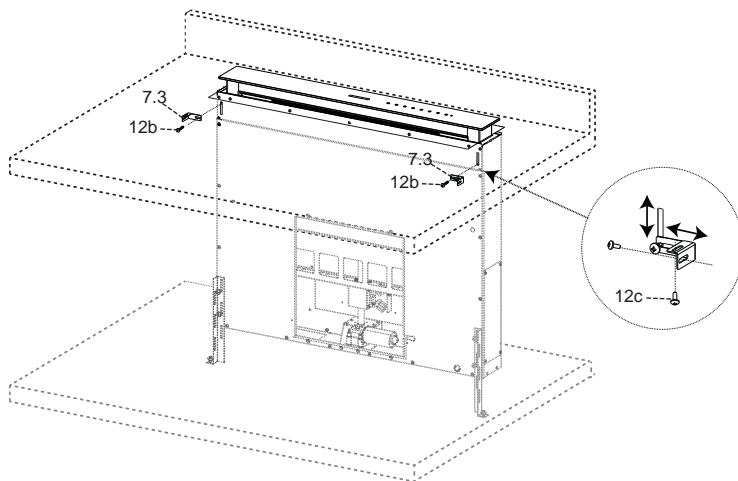

- Wkręcić ostatecznie śruby **12c** oraz **12b**.

Mocowanie grupy silnika

- Instalacja grupy silnika (1) w pozycji przedniej lub tylnej zależy od ustawienia mebli kuchennych, należy także sprawdzić prawidłowe położenie zaślepki.

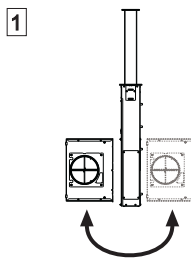

- Ponadto, w zależności od tego, gdzie mieści się otwór wylotu powietrza, istnieje możliwość obrotu grupy silnika o 90°, aby umożliwić wylot powietrza we wszystkich 4 kierunkach w zależności od rodzaju mebla (2).

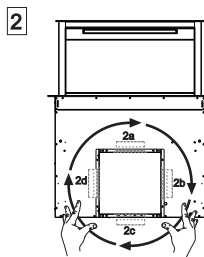

- Podłączanie złącza przewidzianego do korpusu okapu w połączeniu z grupą silnika.

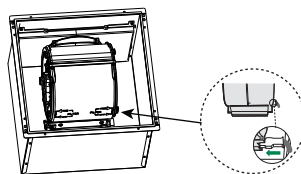

- Przy pomocy znajdujących się na wyposażeniu śrub 12a oraz 12b przymocować grupę silnika do korpusu okapu.

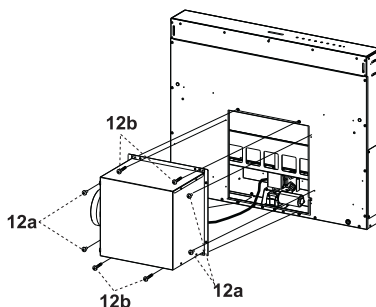

Mocowanie skrzynki elektrycznej

- Podłączyć przewody wychodzące z prawej dolnej części korpusu okapu do odpowiedniego złącza w skrzynce elektrycznej.
- Każde złącze kablowe ma swój odpowiednik w skrzynce elektrycznej, dlatego należy uważać aby nie popełnić błędu w połączeniu.

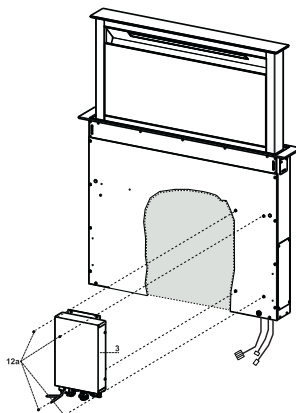

- Przy pomocy śrub **12a** znajdujących się na wyposażeniu przymocować skrzynkę elektryczną do korpusu okapu.
- Położenie pokazane na rysunku jest tylko jedną z możliwości. W razie potrzeby można również zamontować skrzynkę po lewej stronie korpusu okapu lub nawet położyć ją na meblach, jeżeli nie ma ku temu przeszkód strukturalnych oraz zagrożenia bezpieczeństwa.

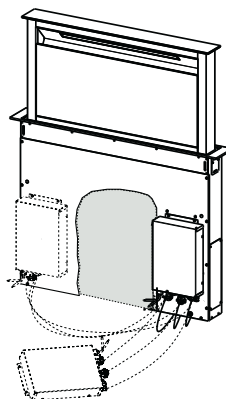

⚠ Uwaga: nie wolno instalować produktu tak, aby skrzynka elektryczna pozostała na podłodze.

Podłączenia

WYLOT POWIETRZA WERSJA Z WYCIĄGIEM

Aby zainstalować okap w wersji z wyciągiem, należy go podłączyć do rury wylotowej za pomocą sztywnej lub giętkiej rury \varnothing 150 lub 120 mm; wyboru rury dokonuje monter.

- Do podłączenia z rurą \varnothing 120 mm założyć kołnierz redukcyjny **9** na wylot w korpusie okapu.
- Zamocować rurę przy pomocy odpowiednich opasek. Konieczne materiały nie znajdują się w zestawie.
- Wyjąć ewentualne węglowe filtry antyzapachowe.

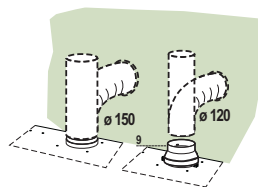

WYLOT POWIETRZA — WERSJA Z FILTREM

- W otworze wyjściowym powietrza przymocować kołnierz z rurą sztywną lub giętką \varnothing 120 mm lub 150 mm.
- Do połączenia z rurą \varnothing 120 mm założyć kołnierz redukcyjny **9** na wylot w korpusie okapu.
- Zamocować rurę przy pomocy odpowiednich opasek. Konieczne materiały nie znajdują się w zestawie.
- Przykręcić kratkę kierunkową **8** przy pomocy 2 śrub **12e** (2,9 x 9,5) znajdujących się w zestawie.
- Upewnić się, czy są założone węglowe filtry antyzapachowe (patrz rozdział „Konserwacja filtrów z węgla aktywnego”).

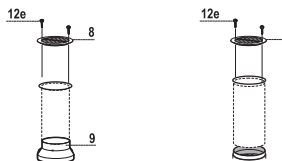

PODŁĄCZENIE ELEKTRYCZNE

- Przyłączyć okap do sieci zasilającej, montując wyłącznik dwubiegunowy o otwarciu styków przynajmniej 3 mm.

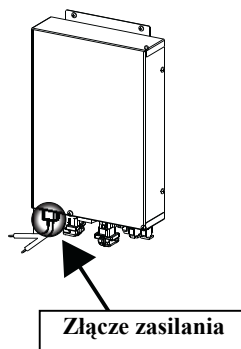

Panel zasysający obwodowy

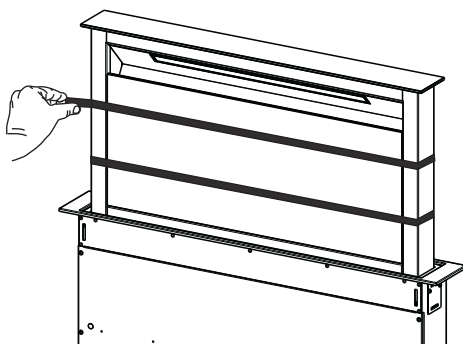

- Otworzyć klapkę okapu (patrz rozdział „Użytkowanie”).
- Usunąć 2 pasma taśmy samo-przylepnej, które zabezpieczają panel na czas transportu.

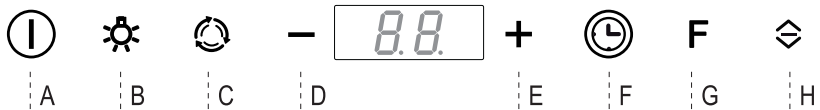

UŻYTKOWANIE



Panel sterowania

Przycisk	Funkcja	Przycisk LED
A	Przycisk działa tylko przy klapce otwartej Włączenie/wyłączenie silnika z pierwszą prędkością.	
	Przez naciśnięcie przycisku na około 5 sekund w momencie, gdy urządzenie jest wyłączone (silnik + oświetlenie) aktywuje/dezaktywuje się zdalne sterowanie.	IR+kropka (2 mignięcia) – pilot aktywny. IR+kropka (1 mignięcie) – pilot nieaktywny.
B	Naciśnięcie krótkie = Włączenie/wyłączenie oświetlenia z maksymalną jasnością.	
	Naciśnięcie na 2 sekundy = Włączenie/wyłączenie oświetlenia dyskretnego .	
C	Przycisk działa tylko przy klapce otwartej Aktywuje i dezaktywuje funkcję 24h , która włącza silnik z pierwszą prędkością na 10 minut co godzinę, przez całą dobę. Na koniec okap powraca do trybu wyłączonego.	Wyświetla animację. 
D	Działa tylko przy klapce otwartej = redukcja prędkości. Prędkości P1 – P2 są to prędkości intensywne: P1 = 5 minut oraz P2 = 7 minut Na koniec okap powraca do prędkości drugiej.	Wyświetla bieżącą prędkość: P2 – P1 – 3 – 2 – 1
E	Działa tylko przy klapce otwartej = zwiększenie prędkości. Prędkości P1 – P2 są to prędkości intensywne: P1 = 5 minut oraz P2 = 7 minut Na koniec okap powraca do prędkości drugiej.	Wyświetla bieżącą prędkość: 1 – 2 – 3 – P1 – P2
	Funkcja działa przy klapce zamkniętej i otwartej. Naciśnięcie na 2 sekundy – włączenie/wyłączenie alarmu filtrów węglowych , przy wyłączonym silniku oraz bez aktywnych alarmów filtrów.	2 mignięcia C = alarm filtrów węglowych aktywny. 2 mignięcia C = alarm filtra węglowego wyłączony.
F	Funkcja działa tylko przy klapce otwartej Aktywacja/dezaktywacja wyłączenia silnika opóźnionego o 15 minut. Po uruchomieniu tej funkcji silnik będzie pracował z pierwszą prędkością. Jeżeli funkcja ta zostanie wyłączona przed czasem, silnik pracuje na pierwszej prędkości.	Wyświetla L
G	Funkcja działa przy klapce zamkniętej i otwartej. Naciśnięcie na 2 sekundy = przy aktywnym alarmie filtrów, krótkie naciśnięcie przycisku spowoduje reset alarmu. Sygnalizacje te widoczne są tylko po wyłączeniu pracy silnika.	Wyświetla  Informuje o konieczności wyczyszczenia metalowych filtrów przeciw-tłuszczowych. Alarm załącza się po 100 godzinach rzeczywistej pracy okapu
		Wyświetla  Informuje o konieczności wymiany filtrów z węgla aktywnego i o konieczności wyczyszczenia metalowych filtrów przeciw-tłuszczowych. Alarm załącza się po 200 godzinach rzeczywistej pracy okapu.
H	Klapka zamknięta Otwarcie klapki + silnik i oświetlenie = wł.	
	Klapka otwarta Zamknięcie klapki + silnik i oświetlenie = wył.	

PILOT ZDALNEGO STEROWANIA (OPCJONALNIE)

Urządzeniem można sterować za pomocą pilota zasilanego alkalicznymi bateriami 1.5 V typu LR03-AAA (nie dołączone).

- Nie należy pozostawiać pilota w pobliżu źródeł ciepła.
- Zużyte baterie należy usunąć zgodnie z wymogami ochrony środowiska.

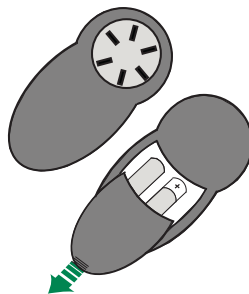

Pilot

Ostrzeżenie: Po zakupie urządzenia pilot jest dezaktywowany. Aby go aktywować należy postępować według paragrafu **Użytkowanie**.



	Silnik	Przy drzwiczkach zamkniętych: Otwiera drzwiczki, uruchamia okap na prędkości pierwszej i włącza maksymalnie intensywne oświetlenie.
		Przy drzwiczkach zamkniętych: Krótkie wciśnięcie: Włącza/wyłącza okap Przytrzymanie przez 2 sekundy: Zamka drzwiczki i wyłącza okap i oświetlenie
		Jedynie przy drzwiczkach otwartych: Zmniejsza prędkość pracy za każdym razem, gdy przycisk jest wciskany.
		Jedynie przy drzwiczkach otwartych: Zwiększa prędkość pracy za każdym razem, gdy przycisk jest wciskany.
	Intensywny	Jedynie przy drzwiczkach otwartych: Uruchamia funkcję intensywną.
	Opóźnienie	Jedynie przy drzwiczkach otwartych: Aktywuje funkcję opóźnienia.
	Oświetlenie	Jedynie przy drzwiczkach otwartych: Krótkie wciśnięcie: Włącza/wyłącza oświetlenie Przytrzymanie przez 2 sekundy: Włącza/wyłącza oświetlenie wewnętrzne

Czyszczenie panelu dolnego

- Otworzyć panel dolny przez pociągnięcie jego górnej części.
- Zdjąć łańcuch zabezpieczający otwierając zaczep sprężyny.
- Odpiąć panel od obudowy okapu.
- Panel dolny nie może być myty w zmywarce.
- Wyczyścić zewnętrzną powierzchnię używając wilgotnej ściereczki i łagodnego detergentu.
- Wyczyścić wewnętrzną powierzchnię używając wilgotnej ściereczki i łagodnego detergentu; nie używać mokrych ścierek lub gąbek, strumienia wody; nie używać również substancji ściernych.
- Po zakończeniu czyszczenia zamontować panel i zaczep sprężyny na panelu okapu i zamknąć go.

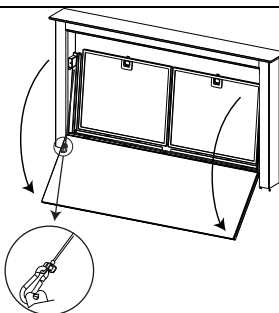

Metalowe filtry przeciwtłuszczowe

Filtry można myć także w zmywarce, należy to zrobić, gdy zaświeci się  lub przynajmniej raz na 2 miesiące użytkowania lub częściej, jeśli używane są bardzo intensywnie.

Resetowanie sygnału alarmowego

- Wyłączyć oświetlenie i silnik wyciągu.
- Nacisnąć przycisk **G** na 2 sekundy.

Czyszczenie filtrów

- Otworzyć klapkę (patrz paragraf Użytkowanie).
- Otworzyć panel Comfort, pociągając go.
- Wyjąć filtry jeden po drugim, przesuwając je do tyłu i pociągając równocześnie w dół.
- Umyć filtry, nie zginając ich i wysuszyć przed ponownym założeniem. (Ewentualne zmiany koloru powierzchni filtra, który może się z czasem zmienić, nie wpływają na jego efektywność).
- Zakładając filtry, należy uważać, by uchwyt pozostał po widocznej, zewnętrznej stronie.
- Zamknąć panel Comfort.

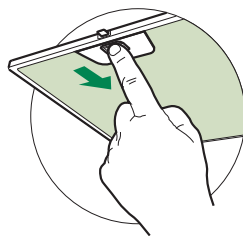

Filtry antyzapachowe z węglem aktywnym (wersja filtrująca)

Mogą być myte w zmywarce do naczyń, gdy pojawi się , raz na 4 miesiące lub częściej (w przypadku intensywnego użytkowania okapu). Jej poprawne funkcjonowanie zagwarantowane jest do maksymalnie 5 myć, po czym filtr należy wymienić. Sygnalizacja alarmu włącza się tylko wtedy, gdy został aktywowany silnik wyciągu.

Aktywacja sygnalizacji alarmu

- W okapach w wersji filtrującej sygnalizację alarmu nasycenia filtrów należy aktywować w chwili montażu lub później.
- Wyłączyć oświetlenie i silnik wyciągu.
- Nacisnąć przycisk **E** na 2 sekundy:
 - 2 mignięcia litery „C” – alarm nasycenia filtra węglowego aktywnego **WŁĄCZONY**.
 - 1 mignięcie litery „C” – alarm nasycenia filtra węglowego aktywnego **WYŁĄCZONY**.

WYMIANA FILTRA ANTYZAPACHOWEGO Z WĘGLA AKTYWNEGO

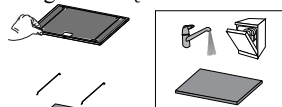

Resetowanie sygnału alarmowego

- Wyłączyć oświetlenie i silnik wyciągu.
- Nacisnąć przycisk **G** na 2 sekundy.

Wymiana filtra

- Wyjąć panel Comfort.
- Wyjąć metalowe filtry przeciw tłuszczowe.
- Usunąć metalową blokadę filtra przeciw tłuszczowego i przystąpić do czyszczenia filtra antyzapachowego z węgla aktywnego.
- Zamontować czysty filtr antyzapachowy z węgla aktywnego, mocując go przy pomocy metalowych blokad do filtra przeciw tłuszczowego.
- Założyć metalowe filtry przeciw-tłuszczowe.
- Zamknąć panel.

Oświetlenie

- W celu wymiany diody należy skontaktować się z technicznym działem Obsługi Klienta. („W celu nabycia diody należy skontaktować się z technicznym działem Obsługi Klienta”).