

INSTRUKCJA OBSŁUGI I INSTALACJI OKAPU WYSPOWEGO KCH 0290 X ISLAND



KERNAU

www.kernau.com

SZANOWNI KLIENCI,

staliście się Państwo użytkownikami najnowszej generacji okapu kuchennego typu KCH 0290 X Island. Okap ten został zaprojektowany i wykonany specjalnie z myślą o spełnieniu Państwa oczekiwań i z pewnością będzie stanowić część nowoczesnie wyposażonej kuchni. Zastosowane w nim nowoczesne rozwiązania konstrukcyjne i użycie najnowszej technologii produkcji, zapewniają mu wysoką funkcjonalność i estetykę.

Przed przystąpieniem do montażu okapu prosimy o dokładne zapoznanie się z treścią niniejszej instrukcji. Dzięki temu unikną Państwo błędnej instalacji i obsługi okapu.

Życzymy satysfakcji i zadowolenia z wyboru okapu naszej firmy.

KERNAU

SPIS TREŚCI

Charakterystyka.....	3
Wyposażenie.....	3
Dane techniczne.....	4
Warunki eksploatacji.....	4
Montaż.....	7
1. Montaż płyty sufitowej.....	7
2. Montaż okapu.....	7
3. Podłączenie do sieci elektrycznej i kontrola działania.....	8
4. Ustawienie trybu pracy okapu kuchennego.....	8
4.1. Ustawienie wyciągowego trybu pracy okapu.....	8
4.2. Ustawienie trybu pracy okapu jako pochłaniacz zapachów.....	9
4.3 Prędkości wentylatora.....	9
Obsługa i konserwacja.....	9
1. Bezpieczeństwo użytkownika.....	9
2. Obsługa.....	9
2.1. Panel sterowania.....	9
2.2. Funkcja programu.....	10
3. Konserwacja.....	11
3.1. Metalowe filtry przeciwtłuszczowe.....	11
3.2. Filtr węglowy.....	11
3.3. Oświetlenie.....	12
3.4. Czyszczenie.....	12
3.5. Najczęstsze problemy i ich możliwe rozwiązania.....	13
3.6. Oświadczenie producenta.....	14
3.7. Usuwanie zużytych urządzeń.....	14

Uwaga: Producent nie przyjmuje na siebie odpowiedzialności za uszkodzenia powstałe wskutek niewłaściwego montażu lub użytkowania sprzętu niezgodnego z instrukcją obsługi.

CHARAKTERYSTYKA

Okap kuchenny KCH 0290 X Island służy do usuwania oparów kuchennych. Wymaga on zainstalowania przewodu odprowadzającego powietrze na zewnątrz. Długość przewodu (najczęściej rura Ø 150 lub 120mm) nie powinna być dłuższa niż 4-5 m. Po zainstalowaniu filtra z węglem aktywnym okap może pracować jako pochłaniacz zapachów. W tym przypadku nie wymaga się instalowania przewodu odprowadzającego powietrze na zewnątrz, zaleca się natomiast montaż kierownicy wydmuchu powietrza.

Okap kuchenny jest urządzeniem elektrycznym wykonanym w I klasie ochrony przeciwporażeniowej.

Posiada niezależne oświetlenie oraz wentylator wyciągowy z możliwością ustawienia jednej z trzech prędkości obrotowych.

Okap jest przeznaczony do trwałego zamocowania na suficie, powyżej kuchenki gazowej lub elektrycznej.

WYPOSAŻENIE

Okap jest złożony z następujących elementów (rys. 1):

- Korpusu okapu wraz z maskownicą dolną, wyposażonego w zespół wentylatora, pulpit sterujący i oświetlenie (A)
- Maskownicy górnej (B),
- Płyty mocującej sufitowej (C)

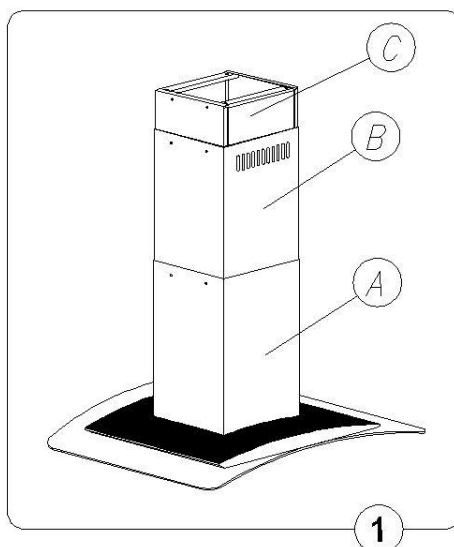

DANE TECHNICZNE

Cechy charakterystyczne	Typ okapu KCH 0290 Island
Napięcie zasilania	AC 230V ~ 50Hz
Silnik wentylatora	1
Oświetlenie	Halogeny 4x20W
Ilość filtrów tłuszczowych	3
Stopnie prędkości	4
Szerokość [cm]	90
Głębokość [cm]	60
Wysokość [cm]	75,5-95,5
Wylot [ø mm]	150
Wydajność [m ³ /h]	Max 800
Maksymalny pobór mocy [W]	280
Głośność [dBA]	Max. 53
Masa urządzenia [kg]	22
Rodzaj pracy	Wyciąg lub pochłaniacz
Kolor	Stal nierdzewna INOX mat

WARUNKI EKSPLOATACJI

1. Okap kuchenny służy do usuwania oparów kuchennych na zewnątrz, należy podłączyć go do odpowiedniego kanału wentylacyjnego (nie podłączać do kanałów kominowych, dymowych lub spalinowych, będących w eksploatacji).
2. Przed podłączeniem wentylacji należy sprawdzić, czy okap działa prawidłowo. Zbyt głośna praca okapu lub jego drgania po podłączeniu wentylacji oznaczają niedrożność wentylacji, którą w takiej sytuacji należy przerobić.
3. Średnica wylotu okapu wynosi 150 mm i jest to zalecana średnica przewodu odprowadzającego. Do okapu załączona jest redukcja do 120 mm. Jeśli okap jest podłączony do przewodu o innym przekroju niż okrągły, należy bezwzględnie pamiętać, że jego pole powierzchni przekroju poprzecznego nie może być mniejsze niż zalecane przez producenta. Założenie rury o mniejszej średnicy może doprowadzić do nieprawidłowej pracy okapu (brak ciągu, zbyt głośna praca, drgania okapu).

4. Należy pamiętać, że im dłuższy przewód odprowadzający, tym większy spadek wydajności okapu (max. długość 4-5 m), analogicznie im większa ilość załamania przewodu, tym większe spadki wydajności okapu, a co za tym idzie jego głośniejsza praca.
5. Należy bezwzględnie pamiętać o tym, aby przed uruchomieniem okapu podłączonego do wentylacji, zapewnić dopływ świeżego powietrza. W razie braku dopływu świeżego powietrza dojdzie do powstania w pomieszczeniu podciśnienia, a co za tym idzie do niewłaściwej pracy okapu (słabe wyciąganie oparów, skraplanie się pary wodnej w okolicy okapu, wzrost natężenia dźwięku wydawanego przez okap).
6. Urządzenie należy zamontować na wysokości, co najmniej 650 mm od płyty kuchennej.
7. Pod okapem kuchennym nie wolno pozostawiać odkrytego płomienia, podczas zdejmowania naczyń z nadpalnika, należy ustawić minimalny płomień.
8. Potrawy przygotowywane na tłuszczach powinny być stale nadzorowane, gdyż przegrzany tłuszcz może się łatwo zapalić.
9. Filtr przeciwtłuszczowy do okapu kuchennego należy czyścić co najmniej raz na 2 miesiące, gdyż nasycony tłuszczem jest łatwopalny.
10. Przed każdą operacją czyszczenia, wymianą filtra lub przed podjęciem prac naprawczych, należy wyjąć wtyczkę urządzenia z gniazdka.
11. Jeżeli w pomieszczeniu, oprócz okapu, eksploatuje się inne urządzenia o zasilaniu nieelektrycznym (np. piec na paliwa ciekłe, grzejniki przepływowe, termy), należy zadbać o wystarczającą wentylację (dopływ powietrza). Bezpieczna eksploatacja jest możliwa, gdy przy jednoczesnej pracy okapu i urządzeń spalających, zależnych od powietrza w pomieszczeniu, w miejscu ustawienia tych urządzeń panuje podciśnienie najwyżej 0,004 milibara (ten punkt nie obowiązuje, gdy okap kuchenny jest użytkowany jako pochłaniacz zapachów).

12. Przy podłączeniu do sieci 230 V wymagane jest podłączenie do sprawnego gniazda elektrycznego z działającym uziemieniem.
13. Jeżeli przewód zasilający ulegnie uszkodzeniu, powinien być wymieniony w specjalistycznym zakładzie naprawczym.
14. Urządzenie na czas transportu zostało zabezpieczone przed uszkodzeniem. Po rozpakowaniu urządzenia prosimy usunąć elementy opakowania w sposób niezagrażający środowisku. Wszystkie materiały zastosowane do opakowania są nieszkodliwe dla środowiska naturalnego, w 100% nadają się do odzysku i oznakowano je poniższym symbolem.

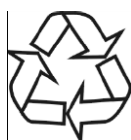

Uwaga! Materiały opakowaniowe (woreczki polietylenowe, kawałki styropianu itp.) należy w trakcie rozpakowywania trzymać z dala od dzieci. Należy również pilnować, aby dzieci nie bawiły się okapem.

15. Po ściągnięciu folii ochronnej z elementów chromoniklowych zalecamy przetarcie ich specjalnym środkiem zabezpieczająco-konserwującym do blach chromoniklowych.
16. Niniejszy sprzęt nie jest przeznaczony do użytkowania przez osoby (w tym dzieci) o ograniczonej zdolności fizycznej, czuciowej lub psychicznej, lub osoby nieposiadające doświadczenia lub znajomości sprzętu, chyba że odbywa się to pod nadzorem lub zgodnie z instrukcją użytkowania sprzętu, przekazanej przez osoby odpowiedzialne za ich bezpieczeństwo.

Ostrzeżenie: Dostępne części mogą stać się gorące podczas gotowania na kuchni.

MONTAŻ

W celu zamontowania okapu należy wykonać następujące czynności:

1. Zamontować płytę sufitową,
2. Podłączyć przewód wentylacyjny (jeśli wymagane),
3. Zamontować maskownicę górną,
4. Zamontować korpus okapu,
5. Podłączyć okap do sieci.

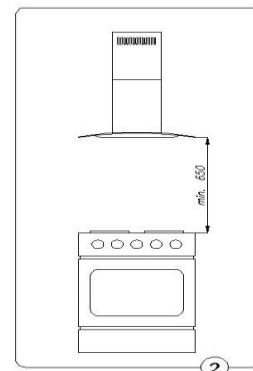

1. MONTAŻ PŁYTY SUFITOWEJ

1. Zaznacz na suficie środek płyty kuchennej.
2. Z maskownicy górnej okapu zdemontuj montażową płytę sufitową (rys. 1, C), przyłóż ją do zaznaczonego na suficie miejsca, ustaw odpowiednio względem kuchni, zaznacz rozstaw otworów montażowych.
3. Wywierć zaznaczone w suficie otwory używając wiertła o średnicy odpowiadającej zakupionym dyblom montażowym (Rys.3 poz.F). W wywiercone otwory włóż kołki, a następnie przykręć do sufitu płytę montażową.

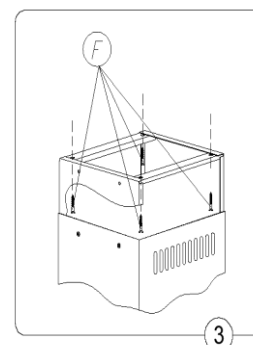

2. MONTAŻ OKAPU

1. Jeżeli jest to wymagane, zamontuj odpowiedni przewód odprowadzający powietrze do kanału wentylacyjnego,
2. Na przymocowanej płycie sufitowej zawieś maskownicę górną (rys 1, B) i skręć je razem używając załączonych śrub (rys. 4, E)
3. Na zawieszoną maskownicę górną, wsuń korpus okapu zachowując odpowiednią, minimalną odległość od powierzchni płyty kuchennej. Połącz je ze sobą używając załączonych wkrętów (rys.5, D i E).
4. Podłącz okap do sieci elektrycznej.

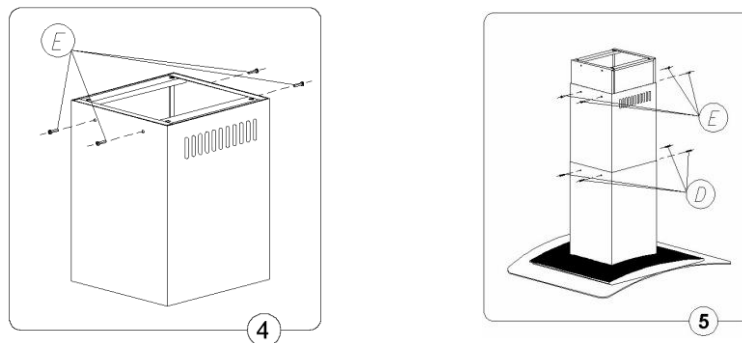

3. PODŁĄCZENIE DO SIECI ELEKTRYCZNEJ I KONTROLA DZIAŁANIA

Po podłączeniu do sieci elektrycznej (zgodnie z określonymi wcześniej wymaganiami) należy sprawdzić czy działa oświetlenie okapu oraz czy prawidłowo pracuje jego silnik.

Po zainstalowaniu okapu gniazdo powinno być dostępne w celu odłączenia wtyczki od zasilania.

4. USTAWIENIE TRYBU PRACY OKAPU KUCHENNEGO

4.1. USTAWIENIE WYCIĄGOWEGO TRYBU PRACY OKAPU

W trakcie wyciągowego trybu pracy okapu, powietrze odprowadzane jest na zewnątrz specjalnym przewodem. Przy tym ustawieniu należy usunąć ewentualne filtry węglowe.

Okap jest podłączony do otworu odprowadzającego powietrze na zewnątrz za pomocą sztywnego lub elastycznego przewodu o średnicy 150 lub 120 mm i odpowiednich zacisków do przewodów, które należy nabyć w placówkach z materiałami instalacyjnymi.

Podłączenie okapu należy zlecić wykwalifikowanemu instalatorowi.

4.2. USTAWIENIE TRYBU PRACY OKAPU JAKO POCHŁANIACZ ZAPACHÓW

W tej opcji przefiltrowane powietrze wraca z powrotem do pomieszczenia poprzez obustronne wycięcia otworów usytuowane w kominie górnym.

Przy tym ustawieniu należy zamontować filtr węglowy oraz zaleca się zamontować kierownicę wydmuchu powietrza.

4.3. PRĘDKOŚCI WENTYLATORA

Prędkości najniższą i średnią stosuje się przy normalnych warunkach oraz małym natężeniu oparów, natomiast prędkość najwyższą stosować tylko przy dużym stężeniu oparów kuchennych, np. podczas smażenia, czy grillowania.

OBSŁUGA I KONSERWACJA

1. BEZPIECZEŃSTWO UŻYTKOWANIA

Należy bezwzględnie przestrzegać zaleceń bezpieczeństwa podanych w niniejszej instrukcji!

Filtry tłuszczowe oraz filtry z węglem aktywnym powinny być czyszczone lub wymieniane, wg zaleceń producenta lub częściej, w razie intensywnego użytkowania (ponad 4 godziny dziennie). W przypadku użytkowania kuchenki gazowej nie wolno pozostawiać odkrytego płomienia. Podczas zdejmowania naczyń znad gazu należy ustawić minimalną wielkość płomienia.

Zawsze należy sprawdzać czy płomień nie wykracza poza naczynie, gdyż powoduje to niepożądane straty energii i niebezpieczną koncentrację ciepła.

Nie należy używać okapu do celów innych niż te, do których jest on przeznaczony.

2. OBSŁUGA

2.1 PANEL STEROWANIA

Działanie okapu może być kontrolowane za pomocą przełącznika zespolonego (rys. 6)

1. Wyświetlacz cyfrowy – informuje o wybranej prędkości pracy okapu i/lub włączonym wyłączniku czasowym (TIMER).
2. „+”, „-”, – przyciski wyboru prędkości silnika.
3. „T” – wyłącznik czasowy – TIMER – powoduje automatyczne wyłączenie pracy silnika okapu po odpowiednim, wcześniej ustawionym czasie.

4. „L” – włączenie/wyłączenie oświetlenia niezależnie od pracy silnika. Każde przytrzymanie około 2 sekund powoduje włączenie oświetlenia z maksymalnego o poziom niżej.

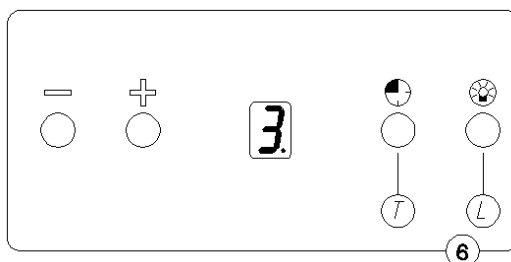

FUNKCJE PROGRAMÓW

Timer

Istnieje możliwość zaprogramowania automatycznego wyłączenia się wentylatora okapu w czasie dowolnie wybranym z przedziału od 10 do 90 minut w 10-cio minutowych odstępach czasowych. Aby uruchomić funkcję programowania, należy włączyć silnik okapu przyciskiem + na żądany bieg, a następnie nacisnąć przycisk programowania czasu wyłączenia okapu. Na wyświetlaczu pojawi się pulsująca cyfra 0, informując nas o wejściu sterownika w tryb programowania czasu. Należy wybrać czas automatycznego wyłączenia silnika za pomocą przycisku „+” pamiętając, że wskazana przez wyświetlacz cyfra, pomnożona przez 10-cio minutowy interwał czasowy, odpowiada czasowi opóźnionego wyłączenia silnika okapu (np. cyfra 1=10 min, cyfra 2=20 min, cyfra 3=30 min, itd.) Mając ustawioną wartość opóźnionego wyłączenia zatwierdzamy ją ponownie przyciskiem programowania czasu wyłączenia okapu, następnie wyświetlacz przestanie mrugać i wskaże nam wcześniej ustawiony bieg, a pulsująca kropka przy biegu zasygnalizuje odmierzenie czasu wyłączenia silnika okapu. Zrezygnowanie z funkcji automatycznego wyłączenia się silnika okapu może nastąpić przez kolejne naciśnięcie przycisku programowania czasu wyłączenia okapu w trakcie odmierzenia czasu.

Uwaga: Włączenie funkcji automatycznego wyłączenia (Timer) musimy wykonać w czasie do 20 sekund, w przeciwnym razie okap przejdzie automatycznie w tryb normalnej pracy.

Sygnalizacja filtrów

Okap wyposażony jest w funkcję automatycznego sygnalizowania użytkownikowi konieczności oczyszczenia lub wymiany odpowiednich filtrów znajdujących się w okapie.

Sygnalizacja wymiany filtra węglowego

Po 100 godzinach łącznej pracy okapu na wyświetlaczu wyświetli się litera C. Komunikat ten jest automatyczny i zostanie on wyświetlony bez względu na to, czy filtry są faktycznie stosowane, czy nie.

Sygnalizacja oczyszczenia filtra aluminiowego

Po 220 godzinach łącznej pracy okapu na wyświetlaczu wyświetli się litera F. Komunikat ten jest automatyczny. Obie w/w funkcje nie kolidują z pracą okapu, jednak nie będzie widoczna cyfra biegu (od 0 do 9) do czasu skasowania wyświetlonej litery C lub F. Ich skasowanie po wymianie lub oczyszczeniu filtra polega na przyciśnięciu przycisku programowania czasu wyłączenia okapu.

3. KONSERWACJA

Regularna konserwacja i czyszczenie urządzenia zapewni dobrą i bezawaryjną pracę okapu oraz przedłuży jego żywotność. Należy zwracać szczególną uwagę na to, aby filtry przeciw tłuszczowe oraz filtry z węglem aktywnym były wymieniane zgodnie z zaleceniami producenta.

3.1 METALOWE FILTRY TŁUSZCZOWE

1. Czyszczenie

Filtry przeciw tłuszczowe powinny być czyszczone co dwa miesiące (w przypadku normalnej pracy okapu). Mogą być myte w zmywarce do naczyń lub ręcznie, przy użyciu łagodnego detergentu lub mydła w płynie.

Uwaga

Zatłuszczony filtr może powodować głośniejszą pracę okapu, słabsze wchłanianie, a w skrajnym przypadku może być przyczyną pożaru.

2. Wymiana

Demontaż filtrów odbywa się poprzez:

- a) zdjęcie dolnej osłony poprzez zwolnienie zatrzasku zamka,
- b) wyjęcie metalowego filtra tłuszczowego

3.2. FILTR WĘGLOWY

1. Działanie

Filtr węglowy stosuje się wyłączenie wtedy, gdy okap nie jest podłączony do przewodu wentylacyjnego.

Filtr węglowy można nabyć w punkcie sprzedaży okapu kuchennego.

W celu ułatwienia zakupu filtra, należy odczytać z tabliczki znamionowej typ okapu. Tabliczka znamionowa znajduje się wewnątrz czaszy okapu i jest dostępna dopiero po zdemontowaniu metalowego filtra tłuszczowego.

Filtr z węglem aktywnym posiada zdolność pochłaniania zapachów aż do swego nasycenia. Nie nadają się one do mycia ani regeneracji i powinny być wymieniane co najmniej raz na 2 miesiące lub częściej, w wypadku wyjątkowo intensywnego użycia.

Uwaga:

Okap po zamontowaniu filtra węglowego pracuje głośniejsz i spada jego wydajność. Wydajność okapu może spaść nawet o 30 %.

2. Wymiana

1. Zdejmij metalowy filtr tłuszczowy.
2. Osadź uchwyty dolne filtra węglowego w szczelinach wewnętrznych ramki filtra przeciw tłuszczowego.
3. Dociśnij górną część filtra węglowego do filtra przeciw tłuszczowego, aż do momentu zablokowania jego zatrzasków.
4. Zamontuj ponownie metalowy filtr tłuszczowy.

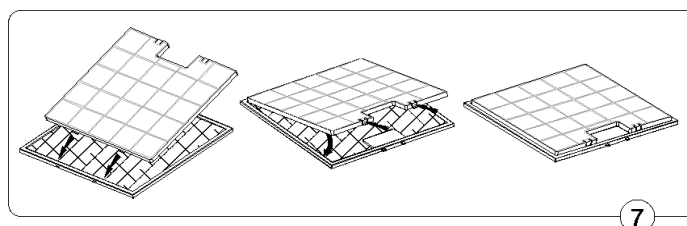
**3.3. OŚWIETLENIE**

Instalacja oświetleniowa składa się z czterech halogenów o mocy 20 W.

W celu dokonania wymiany żarówki należy:

- a) podważyć za pomocą płaskiego narzędzia lub śrubokrętu pierścień obejmujący szkło halogenu (rys. 9). Przytrzymując go, wyjmij go na zewnątrz.
- b) Wymień żarówkę, posługując się w tym celu szmatką lub papierem.
- c) Zamontuj ponownie pierścień wraz z szybką, postępując w sposób odwrotny.

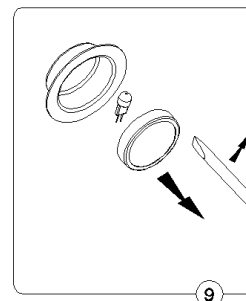
**Uwaga**

Należy uważać, aby nie dotykać zakładanej żarówki halogenu bezpośrednio gołymi rękami.

3.4. CZYSZCZENIE

Podczas normalnego czyszczenia okapu nie należy:

- używać namoczonych szmatek lub gąbek ani strumienia wody.
- stosować rozpuszczalników ani alkoholu, ponieważ mogą one zmatowić lakierowane powierzchnie.
- stosować substancji żrących, zwłaszcza do czyszczenia powierzchni wykonanych ze stali nierdzewnej.
- używać twardej, szorstkiej szmatki

Zaleca się stosowanie specjalnych środków do czyszczenia powierzchni chromoniklowych, lakierowanych i powierzchni szklanych dostępnych w sklepach z artykułami AGD.

Uwaga:

Tylko regularne stosowanie odpowiednich środków zapewni prawidłową pracę okapu.

3.5. NAJCZĘSTRZE PROBLEMY I ICH MOŻLIWE ROZWIĄZANIA

Przed kontaktem z serwisem KERNAU, prosimy o zapoznanie się z najczęstszymi problemami, jakie mogą występować podczas użytkowania okapu, oraz z ich możliwymi rozwiązaniami.

Okap nie działa	<ul style="list-style-type: none"> - sprawdź, czy w okapie nie jest włączona blokada sterowania (najczęściej zgłaszany problem), - sprawdź czy okap jest podłączony do sieci, - w okapie mógł zadziałać wyłącznik termiczny silnika; po osiągnięciu właściwej temperatury okap powinien chodzić poprawnie - elektronika mogła ulec zawieszeniu; odłącz okap od sieci, po czym odczekaj 15-20 sekund i powtórnie podłącz go do sieci <p>Jeśli okap dalej nie działa, prosimy o kontakt z serwisem KERNAU.</p>
Okap nie ciągnie, działa za głośno	<ul style="list-style-type: none"> - sprawdź, czy okap jest podłączony do prawidłowo wykonanej wentylacji (patrz punkty od IV.1 do IV.5) - sprawdź, czy na wylocie nie ma założonej kratki ograniczającej przepływ powietrza <p>Najłatwiejszym sposobem sprawdzenia, czy problem dotyczy wentylacji, jest sprawdzenie pracy okapu po odłączeniu od wentylacji, a następnie po jej podłączeniu.</p> <p>Jeśli okap nie jest podłączony do wentylacji i nie działa poprawnie prosimy o kontakt z serwisem KERNAU.</p>
Okap drga, brzęczy	<ul style="list-style-type: none"> - sprawdź, czy maskownica oraz inne elementy są poprawnie przykręcone - sprawdź wentylację (wskazówki powyżej)
Oświetlenie nie działa	<ul style="list-style-type: none"> - wymień żarówkę zgodnie z instrukcją obsługi <p>Jeśli wymiana żarówki nie pomogła, prosimy o kontakt z serwisem KERNAU.</p>

OŚWIADCZENIE PRODUCENTA

Producent deklaruje niniejszym, że wyrób ten spełnia zasadnicze wymagania wymienionych poniżej dyrektyw europejskich:

- dyrektywy niskonapięciowej 73/23/EEC,
- dyrektywy kompatybilności elektromagnetycznej 89/336/EEC

Dlatego też wyrób ten został oznakowany znakiem CE oraz została dla niego wystawiona deklaracja zgodności udostępniona organom nadzorującym rynek.

USUWANIE ZUŻYTYCH URZĄDZEŃ

Po zakończeniu okresu użytkowania nie wolno wyrzucać produktu do odpadów komunalnych. Należy go oddać do punktu zbiórki i recyklingu urządzeń elektrycznych i elektronicznych. Informuje o tym symbol, umieszczony na produkcie, w instrukcji obsługi lub na opakowaniu.

Zastosowane w urządzeniu tworzywa nadają się do powtórnego użycia zgodnie z ich oznaczeniem. Dzięki powtórnemu użyciu, wykorzystaniu materiałów lub innym formom wykorzystania zużytych urządzeń, wnoszą Państwo istotny wkład w ochronę środowiska.

Informacji o właściwym punkcie usuwania zużytych urządzeń udzieli Państwu administracja gminna.



NÁVOD K OBSLUZE A INSTALACI OSTRŮVKOVÉ DIGESTOŘE KCH 0290 ISLAND



KERNAU

www.kernau.com

KERNAU

VÁŽENÍ ZÁKAZNÍCI,

Stali jste se uživateli nejnovější generace kuchyňské digestoře typu KCH 0290 Island. Tato digestoř byla navržena a vyrobena s cílem splnit Vaše očekávání a jistě se stane integrální součástí moderně vybavené kuchyně. Použitá moderní konstrukční řešení a nejnovější výrobní technologie zajistí digestoři pokročilou funkčnost a estetiku.

Před zahájením montáže digestoře se důkladně seznámte s obsahem tohoto návodu. Díky tomu se vyhnete chybné instalaci a obsluze digestoře.

Přejeme Vám, abyste byli s volbou digestoře naší značky maximálně spokojeni.

KERNAU

OBSAH

Charakteristika.....	17
Vybavení.....	17
Technické údaje.....	18
Provozní podmínky.....	18
Montáž.....	20
1. Montáž stropní desky	21
2. Montáž digestoře	21
3. Připojení k elektrické síti a kontrola fungování.....	22
4. Nastavení pracovního režimu kuchyňské digestoře.....	22
4.1. Nastavení odtahového pracovního režimu digestoře.....	22
4.2. Nastavení pracovního režimu digestoře jako pohlcovače pachů.....	22
4.3 Rychlosti ventilátoru.....	22
Ovládání a údržba	23
1. Bezpečnost používání	23
2. Ovládání.....	23
2.1. Ovládací panel.....	23
2.2. Funkce programu.....	23
3. Údržba.....	24
3.1. Kovové filtry proti mastnotě.....	24
3.2. Uhlíkový filtr	25
3.3. Osvětlení.....	25
3.4. Čištění.....	26
3.5. Nejčastější problémy a jejich možná řešení.....	26
3.6. Prohlášení výrobce.....	27
3.7. Likvidace opotřebovaných spotřebičů	27

Poznámka

Výrobce nepřijímá odpovědnost za poškození vzniklá v důsledku nesprávné montáže nebo používání vybavení, které není v souladu s návodem k použití.

CHARAKTERISTIKA

Kuchyňská digestoř KCH 0290 Island slouží k odstraňování kuchyňských výparů. Vyžaduje instalaci vedení odvádějícího vzduch mimo místnost. Délka vedení (nejčastěji trubka Ø 150 nebo 120mm) by neměla přesahovat 4-5 m. Po nainstalování filtru s aktivním uhlím může digestoř pracovat jako pohlcovač pachů. V takovém případě není vyžadována instalace vedení odvádějícího vzduch mimo místnost, je zato doporučena montáž řízení výstupu vzduchu.

Kuchyňská digestoř je elektrický spotřebič vyrobený v I. třídě ochrany proti úrazu elektrickým proudem.

Je vybavena nezávislým osvětlením a odtahovým ventilátorem s možností nastavení jedné ze tří rychlostí otáček.

Digestoř je určena pro pevné připevnění ke stropu nad plynový nebo elektrický sporák.

VYBAVENÍ

Digestoř se skládá z následujících prvků (obr. 1):

- Korpusu digestoře se spodním krytem, vybaveného soustrojím ventilátoru, řídicím panelem a osvětlením (A)
- Horního krytu (B),
- Stropní upevňovací desky (C)

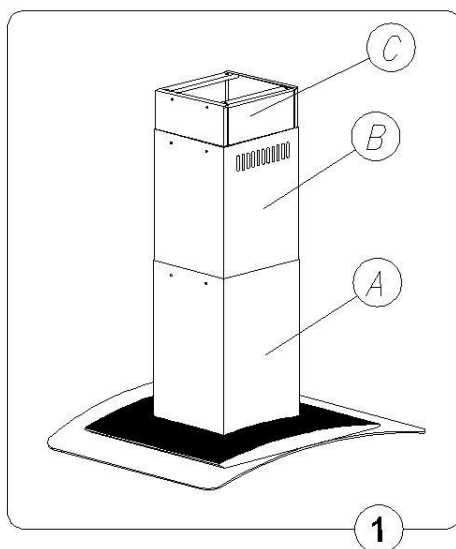

TECHNICKÉ ÚDAJE

Charakteristické vlastnosti	Typ digestoře KCH 0290 Island
Napájecí napětí	AC 230V ~ 50Hz
Motor ventilátoru	1
Osvětlení	Halogeny 4x20W
Počet filtrů proti mastnotě	3
Rychlostní stupně	4
Šířka [cm]	90
Hloubka [cm]	60
Výška [cm]	75,5-95,5
Výstup [ø mm]	150
Výkon odsávání [m ³ /h]	Max 800
Maximální příkon [W]	280
Hlučnost [dBA]	Max. 53
Hmotnost spotřebiče [kg]	22
Druh práce	Odsávač nebo pohlcovač
Barva	Nerezová ocel INOX mat

PROVOZNÍ PODMÍNKY

1. Kuchyňská digestoř slouží k odstraňování kuchyňských výparů mimo místnost, musíte ji připojit k příslušné ventilační šachtě (nepřipojujte ji ke komínovým, kouřovým nebo výfukovým šachtám, které jsou v provozu).
2. Před připojením ventilace se ujistěte, zda digestoř správně funguje. Příliš hlasitý provoz digestoře nebo jeho vibrace po připojení ventilace znamenají, že je ventilace neprůchodná a v této situaci je třeba ji předělat.
3. Spotřebič montujte ve vzdálenosti minimálně 650 mm od elektrické varné desky a 700 mm od plynového sporáku.
4. Pod kuchyňskou digestoří nesmíte nechat působit otevřený plamen. Při sejmutí nádob z hořáku nastavte minimální plamen.
5. Jídla připravená na tucích by měla být neustále kontrolována, protože přehřátý tuk se může snadno zapálit.
6. Filtr proti mastnotám ke kuchyňské digestoři je třeba čistit minimálně jednou za 2 měsíce, protože nasycený tuk je hořlavý.

7. Před každou operací čištění, výměny filtru nebo před zahájením opravářských prací musíte vytáhnout ze zásuvky zástrčku spotřebiče.
8. Pokud jsou v místnosti kromě digestoře provozovány také jiné spotřebiče s neelektrickým napájením (např. pece na tekutá paliva, průtokové ohříváče, karmy), musíte se postarat o dostatečnou ventilaci (přívod vzduchu). Bezpečný provoz je možný, pokud při současném provozu digestoře a spalovacích zařízení závislých na vzduchu v místnosti vládne v místě postavení těchto spotřebičů podtlak maximálně 0,004 milibar (tento bod neplatí, pokud je kuchyňská digestoř používána jako pohlcovač pachů).
9. V případě připojení k síti 230 V je vyžadováno připojení k funkční elektrické zásuvce s fungujícím uzemněním.
10. Toto vybavení není určeno pro používání osobami (včetně dětí) se sníženými tělesnými, emočními nebo duševními schopnostmi ani osobami, které nemají zkušenost s ovládáním nebo nejsou obeznámeny s vybavením, pokud nepoužívají vybavení pod dohledem nebo v souladu s návodem k použití, který jim předaly osoby odpovědné za jejich bezpečnost.
11. Průměr výstupu digestoře činí 150 mm a jedná se o doporučený průměr odváděcího vedení. K digestoři je přiložena redukce na 120 mm. Pokud je digestoř připojena k vedení s jiným, než kulatým průměrem, musíte bezvýhradně pamatovat na to, že jeho průřez nemůže být menší než jaký doporučil výrobce. Osazení trubky s menším průměrem může vést k nesprávné funkci digestoře (nedostatečný tah, příliš hlučný provoz, vibrace digestoře).
12. Pamatujte, že čím delší odváděcí vedení, tím větší pokles účinnosti digestoře (max. délka 4-5 m), analogicky - čím větší počet ohybů vedení, tím větší poklesy účinnosti digestoře, a také hlasitější provoz.
13. Vždy pamatujte na to, abyste před spuštěním digestoře připojené k ventilaci zajistili přívod čerstvého vzduchu. V případě absence přívodu čerstvého vzduchu v místnosti dojde ke vzniku podtlaku, což povede k nesprávné funkci

- digestoře (slabé odsávání výparů, kondenzace vodní páry v okolí okapu, nárůst intenzity zvuku vydávaného digestoří).
14. Pokud bude napájecí vedení poškozeno, musí být vyměněno v odborném opravářském podniku.
 15. Spotřebič byl na dobu přepravy zajištěn proti poškození. Po rozbalení spotřebiče odstraňte obaly způsobem neohrožujícím životní prostředí.
 16. Po stažení ochranné fólie z chromiklových prvků doporučujeme otřít tyto prvky speciálním prostředkem pro zabezpečení a údržbu chromiklových plechů.

Varování: Dostupné části se mohou během vaření na sporáku silně zahřát.

POZOR

Zařízení je zabaleno do folie, která může být zdrojem nebezpečí. Abyste se vyhnuli nebezpečí nehody, uschovejte folii mimo dosah dětí. Nedovolte také dětem, aby si hrály poblíž nebo s digestoří.

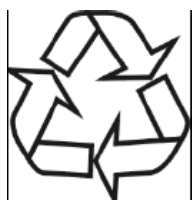

MONTÁŽ

Pro zamontování digestoře musíte provést následující úkony:

1. Namontovat stropní desku
2. Připojit ventilační vedení (pokud je vyžadováno),
3. Namontovat horní kryt,
4. Namontovat korpus digestoře,
5. Připojit digestoř k síti.

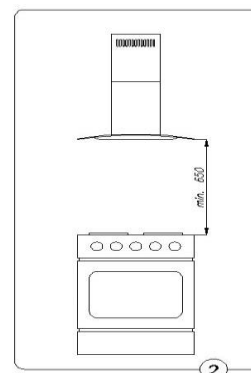

1. MONTÁŽ STROPNÍ DESKY

1. Označte na stropu střed kuchyňské desky.
2. Z horního krytu digestoře vymontujte montážní stropní desku (obr. 1, C), přiložte ji k místu označenému na stropu, nastavte příslušně k orientaci kuchyně, označte rozestupy mezi montážními otvory.
3. Vyvrtejte otvory označené na stropě pomocí vrtáku o průměru odpovídajícím zakoupeným montážním hmoždinkám (Obr.3 pol. F). Do navrtaných otvorů vložte hmoždinky, následně přišroubujte ke stropu montážní desku.

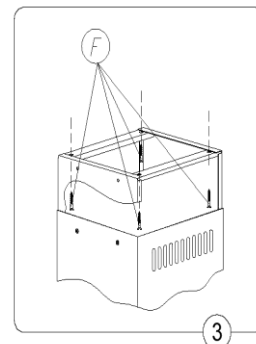

2. MONTÁŽ DIGESTOŘE

4. Pokud je to požadováno, namontujte vhodné vedení odvádějící vzduch do ventilační šachty.
5. Na připevněnou stropní desku zavěste horní kryt (obr. 1, B) a sešroubujte je dohromady pomocí přiložených šroubů (obr. 4, E)
6. Na zavěšený horní kryt nasadte korpus digestoře s dodržením příslušné minimální vzdálenosti od povrchu kuchyňské desky. Spojte je dohromady pomocí přiložených vrtů (obr.5, D a E).
7. Připojte digestoř k elektrické síti.

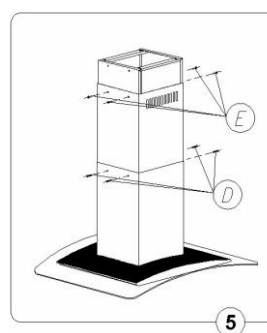
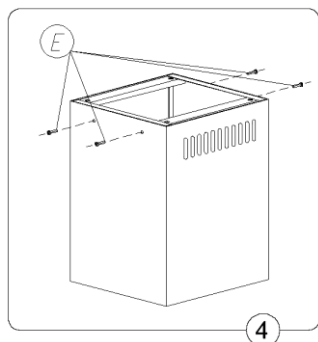

3. PŘIPOJENÍ K ELEKTRICKÉ SÍTI A KONTROLA FUNKOVÁNÍ

Po připojení k elektrické síti (v souladu s dříve zmíněnými požadavky) musíte zkontrolovat, zda funguje osvětlení digestoře a zda správně funguje její motor.

Po nainstalování digestoře by zásuvka měla být volně dostupná pro odpojení zástrčky z napájení.

4. NASTAVENÍ PRACOVNÍHO REŽIMU KUCHYŇSKÉ DIGESTOŘE

4.1. NASTAVENÍ ODTAHOVÉHO PRACOVNÍHO REŽIMU DIGESTOŘE

Během odtahového pracovního režimu digestoře je vzduch odváděn pryč speciálním vedením. Při tomto nastavení musíte odstranit případné uhlíkové filtry.

Digestoř je připojena k otvoru odvádějícímu vzduch ven pomocí pevného nebo pružného vedení o průměru 150 nebo 120 mm a příslušných svorek k vodičům, které lze zakoupit v prodejnách s instalačními materiály.

Připojení okapu svěřte kvalifikovanému instalatérovi.

4.2. NASTAVENÍ PRACOVNÍHO REŽIMU DIGESTOŘE JAKO POHLCOVAČE PACHŮ

V této variantě se filtrovaný vzduch vrací zpět do místnosti skrze oboustranné výřezy otvorů umístěné v horním komínu.

Při tomto nastavení musíte namontovat uhlíkový filtr a doporučujeme namontovat ovládání vývodu vzduchu.

4.3. RYCHLOSTI VENTILÁTORU

Nejnižší a střední rychlost používejte za normálních podmínek a při nízké intenzitě výparů, zatímco nejvyšší rychlost doporučujeme používat pouze při vysoké koncentraci kuchyňských výparů, např. během smažení nebo grilování.

OVLÁDÁNÍ A ÚDRŽBA

1. BEZPEČNOST POUŽÍVÁNÍ

Bezvýhradně dodržujte bezpečnostní pokyny uvedené v tomto návodu!

Filtry proti mastnotě a filtry s aktivním uhlím je třeba čistit nebo měnit dle pokynů výrobce nebo častěji, v případě intenzivního používání (více než 4 hodiny denně). V případě používání plynového sporáku nenechávejte působit otevřený plamen. Při sundávání nádob z plynu nastavte plamen na minimální hodnotu.

Vždy kontrolujte, zda plamen nesahá mimo nádobu, protože to vede k nežádoucím ztrátám energie a nebezpečné koncentraci tepla.

Nepoužívejte digestoř pro jiné účely než ty, pro které je určena.

2. OVLÁDÁNÍ

2.1 OVLÁDACÍ PANEL

Fungování digestoře lze kontrolovat pomocí integrovaného přepínače (obr. 6)

5. Digitální displej – informuje o zvolené rychlosti práce digestoře anebo vypnutém časovém vypínači (TIMER).
6. „+“, „-“, – tlačítka pro výběr rychlosti motoru.
7. „T” – časový vypínač – TIMER – automaticky vypíná chod motoru digestoře po příslušné, dříve nastavené době.
8. „L” – zapnutí/vypnutí osvětlení nezávisle na chodu motoru. Každé podržení na cca 2 vteřiny zapne osvětlení z maximálního na jednu úroveň níž.

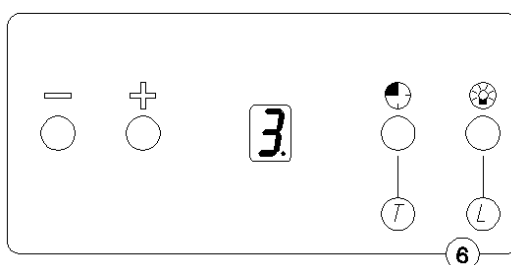

2.2 FUNKCE PROGRAMŮ

Timer

Lze naprogramovat automatické vypnutí ventilátoru digestoře v libovolně nastavené době z rozmezí 1 až 90 minut v 10minutových časových krocích. Pro spuštění funkce programování musíte zapnout motor digestoře tlačítkem + na požadovanou rychlost a následně zmáčknout tlačítko pro programování času vypnutí digestoře. Na displeji se zobrazí pulzující číslice 0 informující o přechodu ovladače do režimu programování času. Musíte zvolit čas automatického vypnutí motoru pomocí tlačítka „+“. Mějte přitom na paměti, že číslo zobrazené na displeji, vynásobené desetiminutovým časovým intervalem odpovídá době opožděného vypnutí motoru digestoře (např. číslo 1=10 min,

číslo 2=20 min, číslo 3=30 min, atd.) Po nastavení hodnoty opožděného vypnutí potvrzujeme tuto volbu tlačítkem pro programování času vypnutí digestoře, následně displej přestane blikat a zobrazí dříve nastavenou rychlost, zatímco tečka pulzující u rychlosti bude hlásit odpočítávání času vypnutí motoru digestoře. Funkci automatického vypnutí motoru okapu lze zrušit dalším zmáčknutím tlačítka pro programování času vypnutí okapu během odpočítávání času.

Poznámka: Zapnutí funkce automatického vypnutí (Timer) musíme provést během 20 vteřin, v opačném případě se digestoř automaticky přepne do normálního pracovního režimu.

Signalizace filtrů

Digestoř je vybavena funkcí automatického signalizování uživateli nutnosti vyčištění nebo výměny filtrů, které se nacházejí v digestoři.

Signalizace výměny uhlíkového filtru

Po 100 hodinách celkového provozu digestoře se na displeji zobrazí písmeno C. Toto hlášení je automatické a zobrazí se bez ohledu na to, zda filtry skutečně jsou nebo nejsou používány.

Signalizace očištění hliníkového filtru

Po 220 hodinách celkového provozu se na displeji zobrazí písmeno F. Toto hlášení je automatické. Obě výše uvedené funkce nijak neruší práci digestoře, nebude ale vidět číslice rychlosti (0 až 9), dokud nebude smazáno zobrazené písmeno C nebo F. Jejich smazání po výměně nebo očištění filtru spočívá ve zmáčknutí tlačítka pro programování času vypnutí okapu.

3. ÚDRŽBA

Pravidelná údržba a čištění spotřebiče zaručí dobrý a bezporuchový provoz digestoře a prodlouží její životnost. Věnujte zvýšenou pozornost tomu, aby byly filtry proti mastnotě a uhlíkové filtry vyměňovány v souladu s pokyny výrobce.

3.1 KOVOVÉ FILTRY PROTI MASTNOTĚ

1. Čištění

Filtry proti mastnotě by měly být čištěny každé dva měsíce (v případě normálního provozu digestoře). Lze je mýt v myčce na nádobí nebo ručně, s použitím jemného detergentu nebo tekutého mýdla.

Poznámka

Filtr zanesený mastnotou může vést k hlasitější práci digestoře, slabšímu vstřebávání a v krajním případě může způsobit požár.

2. Výměna

Demontáž filtrů probíhá v následujících krocích:

- a) sejmutí dolního krytu povolením západky zámku,
- b) vyjmutí kovového filtru proti mastnotě

3.2. UHLÍKOVÝ FILTR

1. Funkce

Uhlíkový filtr je používán výhradně tehdy, když digestoř není připojena k ventilačnímu vedení.

Uhlíkový filtr lze zakoupit v prodejně s digestoří.

Pro usnadnění nákupu filtru odečtěte z popisného štítku typ digestoře. Popisný štítek se nachází uvnitř kopule digestoře a je dostupný teprve po demontování kovového filtru proti mastnotě.

Filtr s aktivním uhlím se vyznačuje schopností pohlcovat pachy až do jeho nasycení. Tyto filtry nelze mýt ani regenerovat a měly by být měněny nejméně jednou za 2 měsíce nebo častěji, v případě výjimečně intenzivního používání.

Pozor:

Digestoř po zamontování uhlíkového filtru pracuje hlasitěji a klesá její účinnost. Účinnost digestoře může klesnout až o 30 %.

2. Výměna

5. Sejměte kovový filtr proti mastnotě.
6. Nasadte spodní úchyty uhlíkového filtru do vnitřních drážek rámu filtru proti mastnotě.
7. Přitlačte horní část uhlíkového filtru k filtru proti mastnotě, dokud se nezablokují jeho západky.
8. Opět namontujte kovový filtr proti mastnotě.

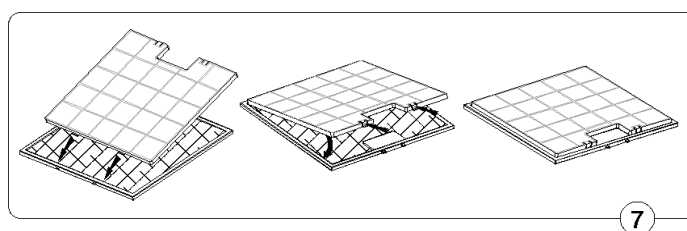

3.3. OSVĚTLENÍ

Instalace osvětlení sestává ze čtyř halogenů s výkonem 20 W.

Pro provedení výměny žárovky musíte:

- d) nadzvednout pomocí plochého nástroje nebo šroubováku kroužek kolem skla halogenu (obr. 9). Neustále ho přidržujte a vytáhněte ven.
- e) Vyměňte žárovku, použijte pro tento účel hadřík nebo papír.
- f) Použitím opačného postupu opět namontujte kroužek společně se sklíčkem.

Poznámka

Dávejte pozor, abyste se nedotkli přímo holou rukou nové halogenové žárovky.

3.4. ČIŠTĚNÍ

Během normálního čištění digestoře nesmíte:

- používat navlhčené hadříky nebo houby ani proud vody.
- používat ředidla ani líh, protože mohou vést ke zmatnění lakovaných povrchů.
- používat žíravé látky, obzvláště pro čištění povrchů z nerezové oceli.
- používat tvrdý, drsný hadřík.

Doporučujeme používat speciální prostředky pro čištění chromniklových, lakovaných a skleněných povrchů dostupné v obchodech s domácími spotřebiči.

Poznámka:

Pouze pravidelné používání vhodných prostředků zajistí správnou funkci digestoře.

3.5. NEJČASTĚJŠÍ PROBLÉMY A JEJICH MOŽNÁ ŘEŠENÍ

Předtím, než kontaktujete servis KERNAU, seznamte se s nejčastějšími problémy, které se mohou vyskytnout při používání digestoře a s jejich možnými řešeními.

Digestoř nefunguje	<ul style="list-style-type: none"> - zkontrolujte, zda v digestoři není zapnuto blokování ovládání (nejčastěji hlášený problém), - zkontrolujte, zda je digestoř připojena k síti, - v digestoři mohl zafungovat tepelný vypínač motoru; po dosažení vhodné teploty by měla digestoř pracovat správně, - elektronika se mohla zaseknout; odpojte digestoř ze sítě, počkejte 15-20 vteřin a opět ji připojte k síti, <p>Pokud digestoř i nadále nefunguje, kontaktujte servis KERNAU.</p>
Digestoř neodsává, funguje příliš hlasitě	<ul style="list-style-type: none"> - zkontrolujte, zda je digestoř připojena ke správné provedené ventilaci (viz body IV.1 až IV.5), - zkontrolujte, zda na výstupu není namontována mřížka omezující průtok vzduchu, <p>Nejjednodušším způsobem na ověření, zda se problém týká ventilace, je zkontrolovat provoz digestoře po odpojení od ventilace a následně po připojení.</p> <p>Pokud digestoř není připojena k ventilaci a nefunguje správně, kontaktujte servis KERNAU.</p>
Digestoř vibruje, bzučí	<ul style="list-style-type: none"> - zkontrolujte, zda je kryt a ostatní prvky správně přišroubován, - zkontrolujte ventilaci (viz výše),
Osvětlení nefunguje	<ul style="list-style-type: none"> - vyměňte žárovku v souladu s návodem k použití, <p>Pokud výměna žárovky nepomohla, kontaktujte servis KERNAU.</p>

3.6 PROHLÁŠENÍ VÝROBCE

Výrobce tímto prohlašuje, že tento výrobek splňuje základní požadavky níže uvedených evropských směrnic:

- směrnice pro nízké napětí 73/23/EEC,
- směrnice pro elektromagnetickou kompatibilitu 89/336/EEC

Proto je také výrobek označen značkou CE a bylo pro něj vystaveno prohlášení o shodě zpřístupněné pro orgány regulující trh.

3.7 LIKVIDACE OPOTŘEBOVANÝCH SPOTŘEBIČŮ

Po ukončení doby používání nesmíte vyhodit výrobek do komunálního odpadu. Odevzdejte spotřebič v místě pro sběr a recyklaci elektrických a elektronických spotřebičů. Tuto informaci nese symbol, umístěný na výrobku, v návodu k obsluze nebo na obalu.

Plasty použité pro výrobu spotřebiče jsou vhodné pro opětovné využití v souladu s jejich označením. Díky opětovnému využití, využití materiálů nebo jiným způsobům využívání opotřebovaných spotřebičů přispějete k ochraně životního prostředí. Informaci o vhodných sběrných dvorech opotřebovaných spotřebičů Vám poskytne obecní správa.

