

# INSTRUKCJA MONTAŻU OKAPU FALMEC MODEL: POLAR ISOLA

## KROK 1

- Przymocować żelazny szkielet konstrukcji (C) do sufitu używając 6 kołków o średnicy  $\varnothing 8$  i śrub (B) (rys. 1A).
- Zidentyfikować wysokość ( $H1=65-75$ ) żadaną do ustawienia rozsunięcia okapu (rys. 1B)

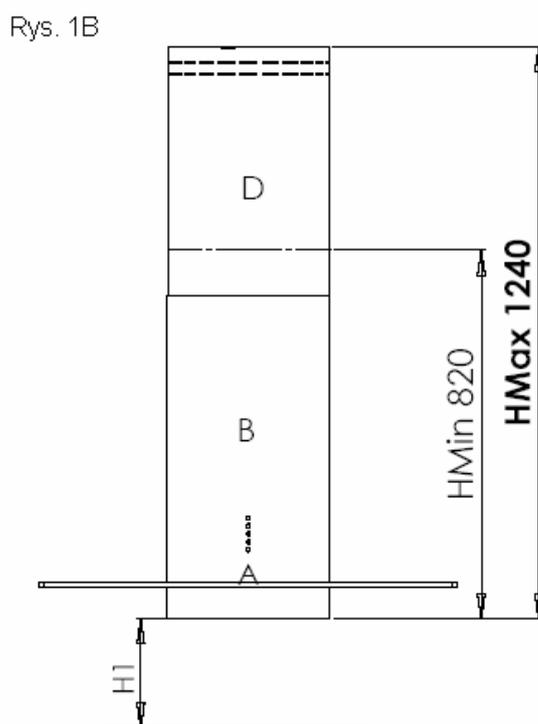
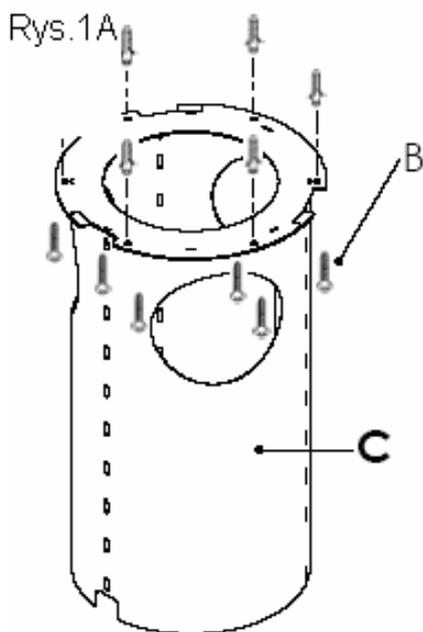

## KROK 2

- Przymocować zestaw: komin + przedłużenie + dolny szkielet konstrukcji (B + D + G) do górnego szkieletu konstrukcyjnego C używając 6 śrub (F). Podczas tej czynności dolny szkielet konstrukcji (G) musi zsunąć się zewnętrznie z górnego szkieletu konstrukcji (C) (rys. 2)
- Dla wersji ssącej okapu: zidentyfikować optymalną wysokość dla sztywnego lub giętkiego przewodu odprowadzającego (F) i podłączyć go do oprawy przewodu znajdującej się na silniku.
- Dokonać połączeń elektrycznych po uprzednim odłączeniu zasilania elektrycznego. Podnieść przedłużenie (D) do szkieletu konstrukcji i przekręcić, aby przymocować je do niego (rys. 2a).

Rys. 2

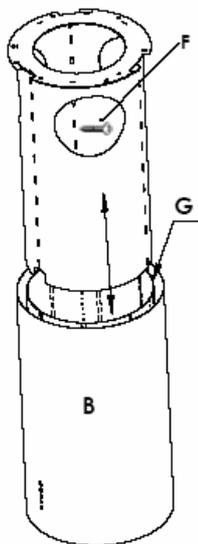

Rys. 2A

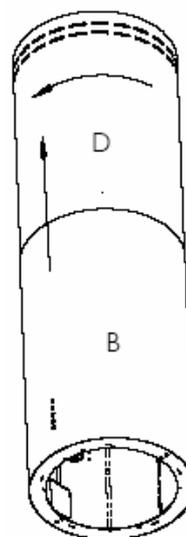

### KROK 3

- Zdemontować metalowy filtr używając uchwyty (M).
- Podłączyć elektroniczną skrzynkę zasilającą do panelu sterowania poprzez połączenie przewodów S1 i S2, następnie przymocować je za pomocą złączki (rys. 3b).
- Przymocować część A do komina + zestawu przedłużeń (B + D) używając 4 śrub metrycznych, dopiero po podłączeniu rury odprowadzającej do oprawy przewodu odprowadzającego znajdującego się na silniku (dla wersji ssącej okapu).
- Dla wersji ssącej okapu zdjąć filtr węglowy (zobacz instrukcja obsługi).
- Zainstalować metalowy filtr używając rączki (M) (rys. 3a).

Rys.3

